



**FPM.**

Solutions de production intégrées  
*pour accessoires  
de mode*







# L'AUTOMATISATION DE LA TRADITION

FPM Group, leader dans la conception et la construction de machines et d'installations complètes pour le matriçage à chaud du laiton, s'est spécialisé dans la fourniture de lignes complètes pour la production de composants forgés dans le secteur des accessoires de mode.

*Productivité maximale  
au service de la haute qualité*





# LIGNES COMPLÈTES POUR LE MATRIÇAGE À CHAUD DU LAITON

Nous concevons votre processus de production.  
Du lopin au produit fini, clé en main.



[Voir la vidéo](#)





**FPM.**  
P R E S S E

**farm brass®**

**FTB**

**COPRESS**

Grâce à la synergie des sociétés du groupe, FPM Group crée des lignes de production complètes pour le secteur de la mode, développant chaque projet sur les besoins spécifiques du client.

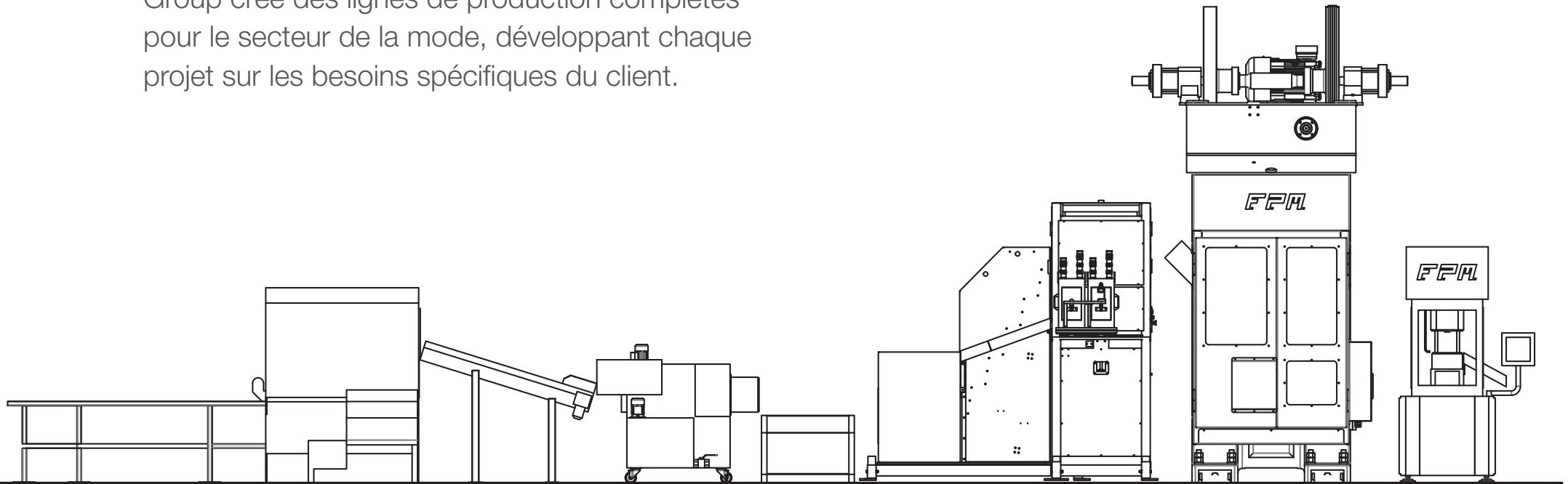

SYSTÈMES DE  
COUPE DE LOPINS

LAVAGE

CHAUFFAGE

MATRIÇAGE  
AUTOMATIQUE

ÉBAVURAGE



# SCIES

Scies pour barres, complètes avec chargeur automatique et protections de sécurité

**Haute précision et vitesse de coupe**

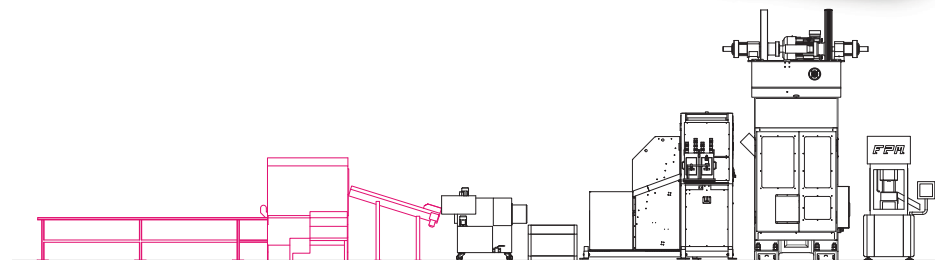
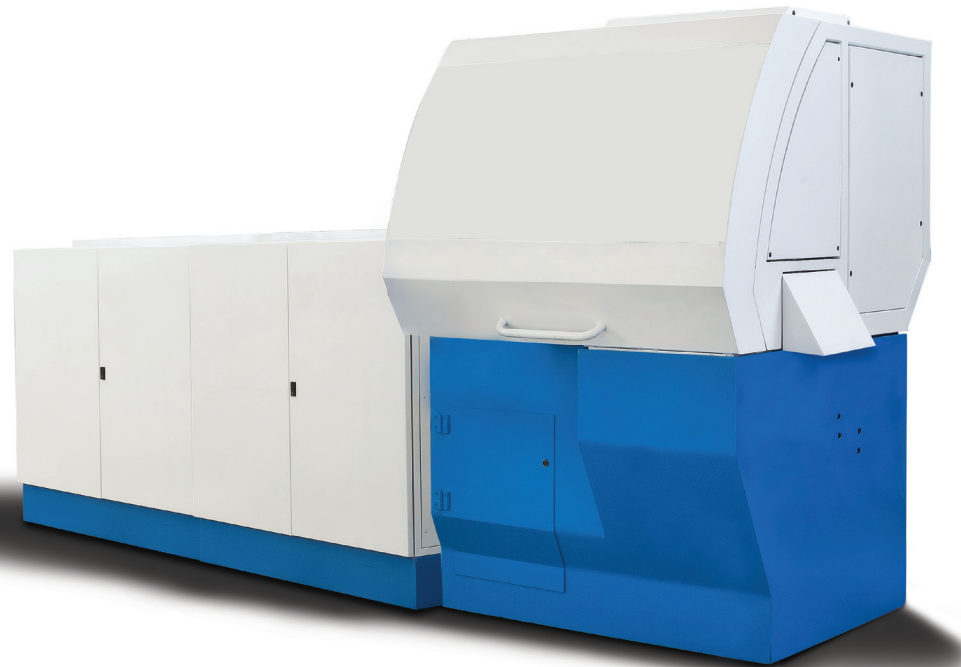

SYSTÈMES DE COUPE



# MACHINES À LAVER

Spécifique pour le secteur de la mode, même pour les lopins de petit diamètre.

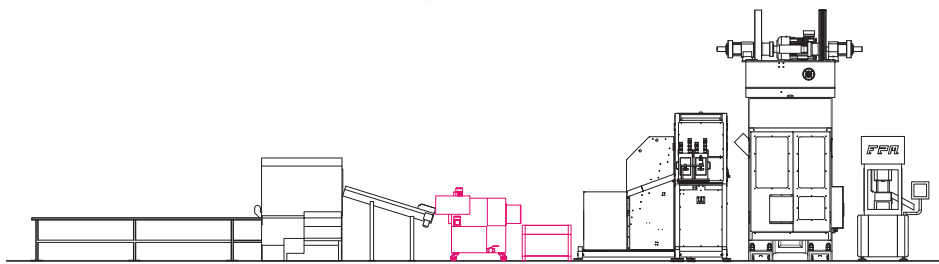
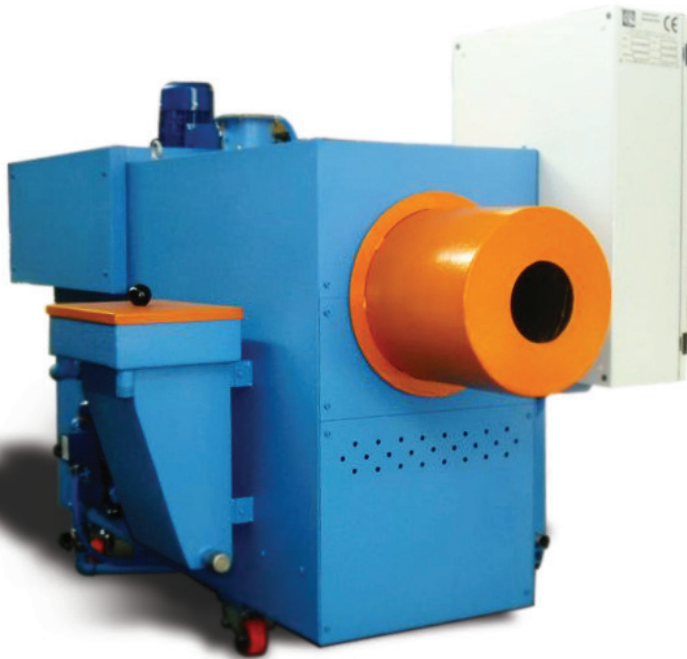

**Lopins exemptes de impuretés**

**Lavage à l'eau**

---

**Séchage à chaud**



# FOURS À INDUCTION

Fours entièrement automatiques dans les fonctions de chargement avec alimentateur multi-lames, avancement et déchargement, configurés pour le synchronisme avec la presse de matriçage automatique.

**Changement d'inducteur automatique**

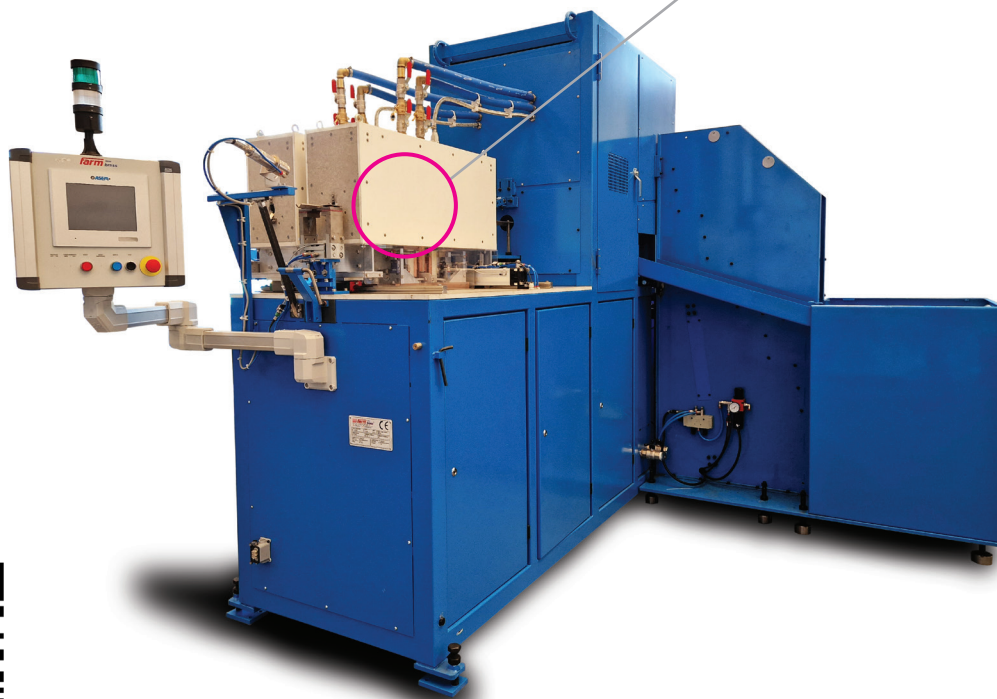

Voir en action



**Précision, vitesse et flexibilité de production maximales**

*Haute efficacité  
avec une consommation  
d'énergie minimale*

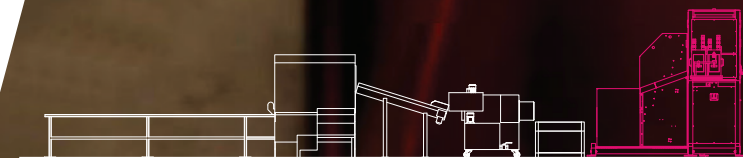



# FOURS À GAZ À TAPIS / À GUIDES

Zones de chauffe gérées par contrôle de température avec pyromètre ou thermocouples dans la chambre de combustion, avec modulation progressive des flammes pour une parfaite homogénéité de température et une plus grande économie d'énergie.

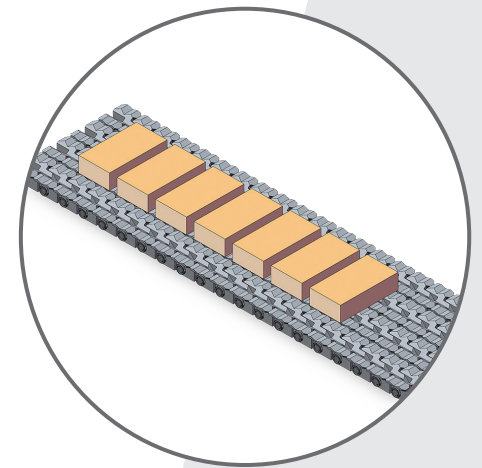

**Uniformité de la température  
et économie d'énergie**

**Innovante combustion  
super efficace**

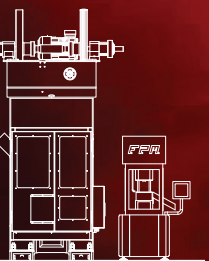



# MATRIÇAGE

Les presses à vis FPM sont conçues pour réduire au minimum les temps de préparation et de réglage, ce qui permet de gérer et de mémoriser tous les paramètres de travail

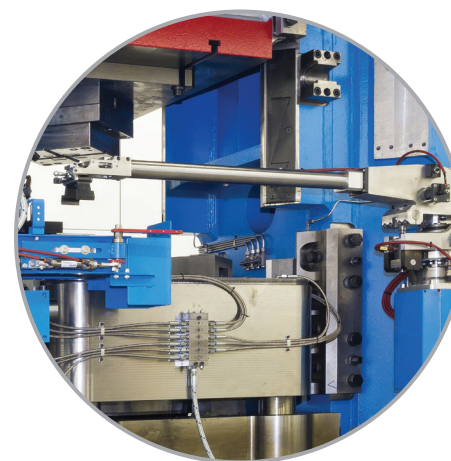

**Automatismes électroniques de chargement et de déchargement**

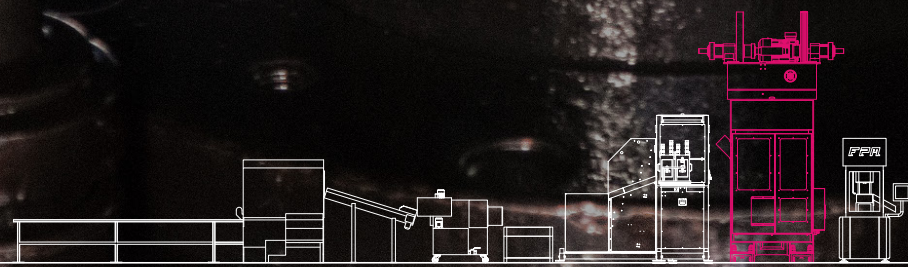
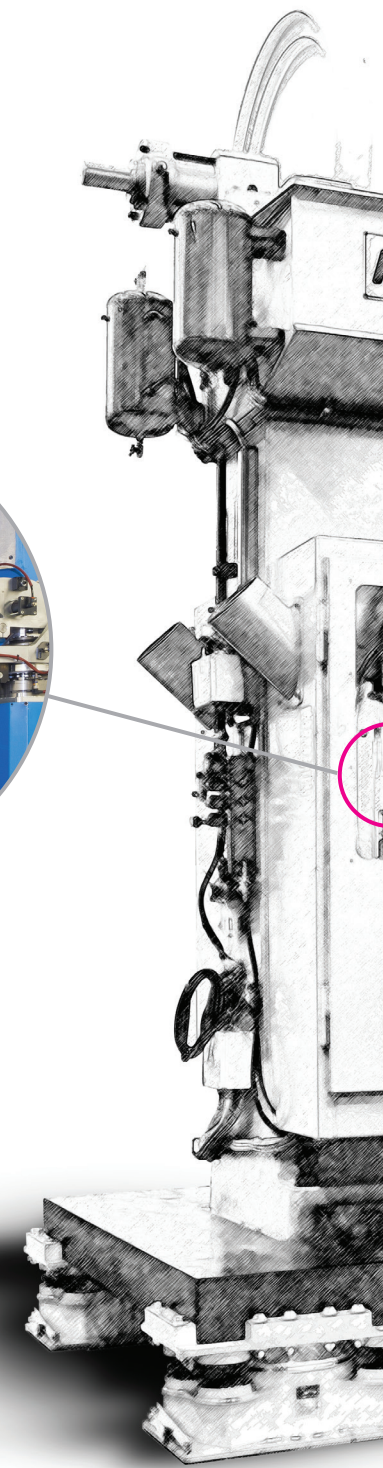



# PRESSES À VIS

Les meilleures machines pour le forgeage à chaud proviennent de l'expérience de FPM

Systèmes de préformage pour de grandes économies de matière première et une réduction conséquente du poids des lopins

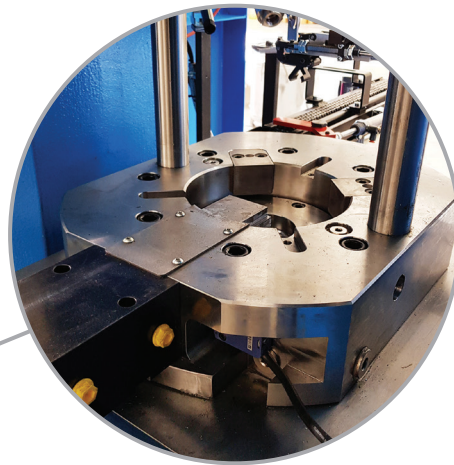
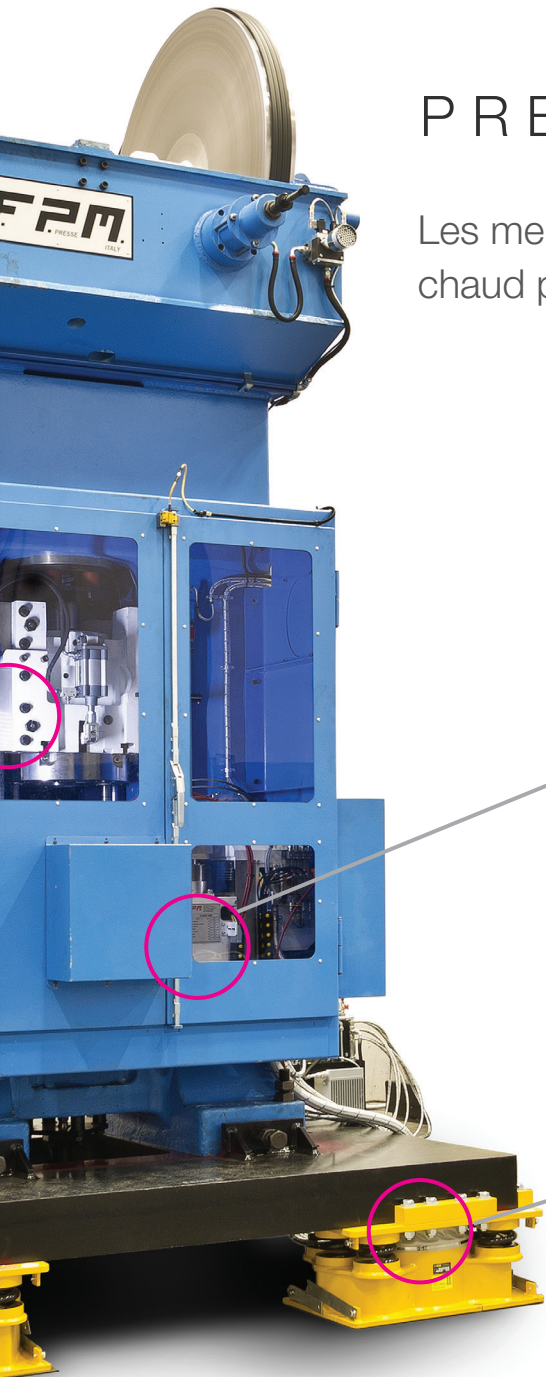

**Systèmes de bridage hydraulique des outils, avec centrage automatique**

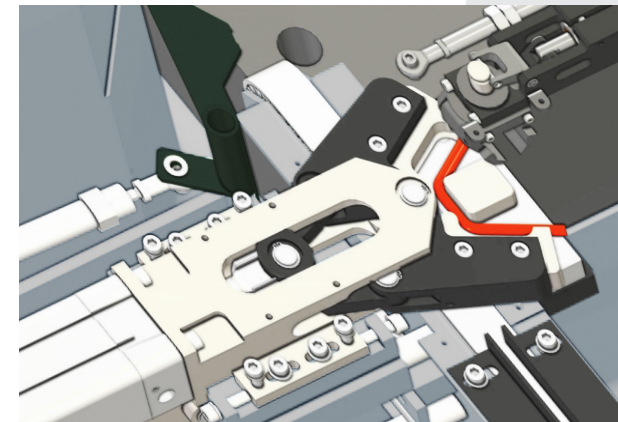

**Systèmes anti-vibrations**



ÉBAVURAGE

## PRESSES À CHARGEMENT MANUEL

Presses hydrauliques et électriques  
à quatre colonnes pour l'ébavurage  
manuel avec systèmes d'extraction  
supérieur et/ou inférieur

**Hautes vitesses  
rapides**

**Contrôle total  
de la vitesse de  
travail**

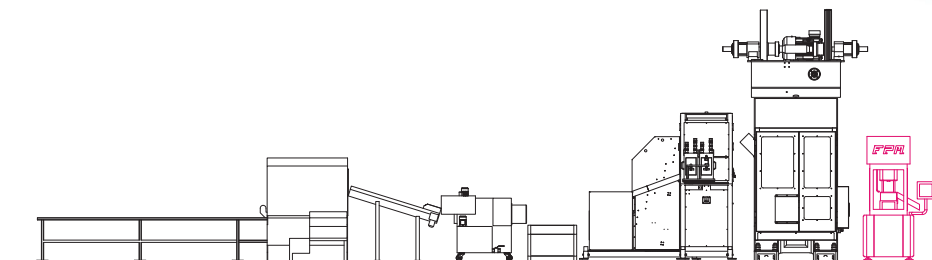
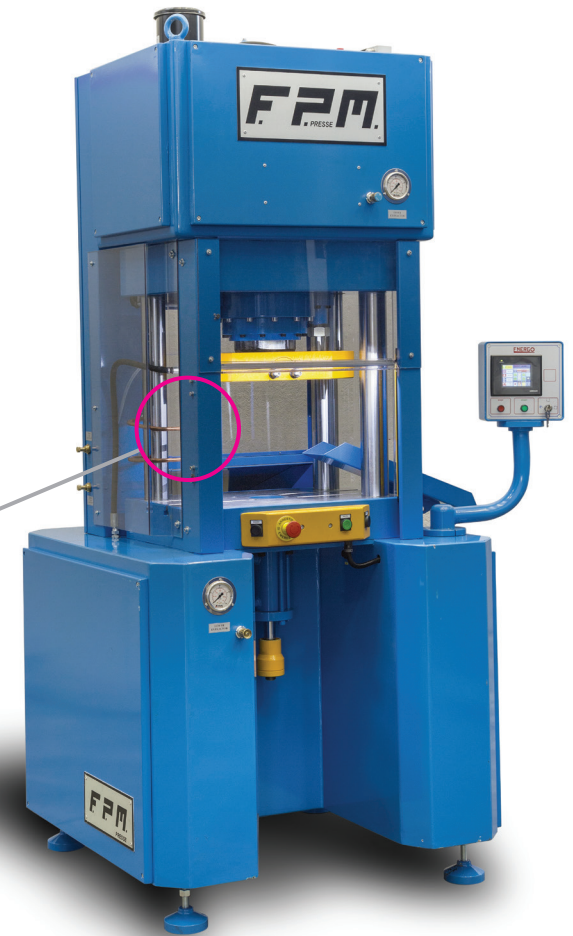



# ÉBAVURAGE ROBOTISÉE

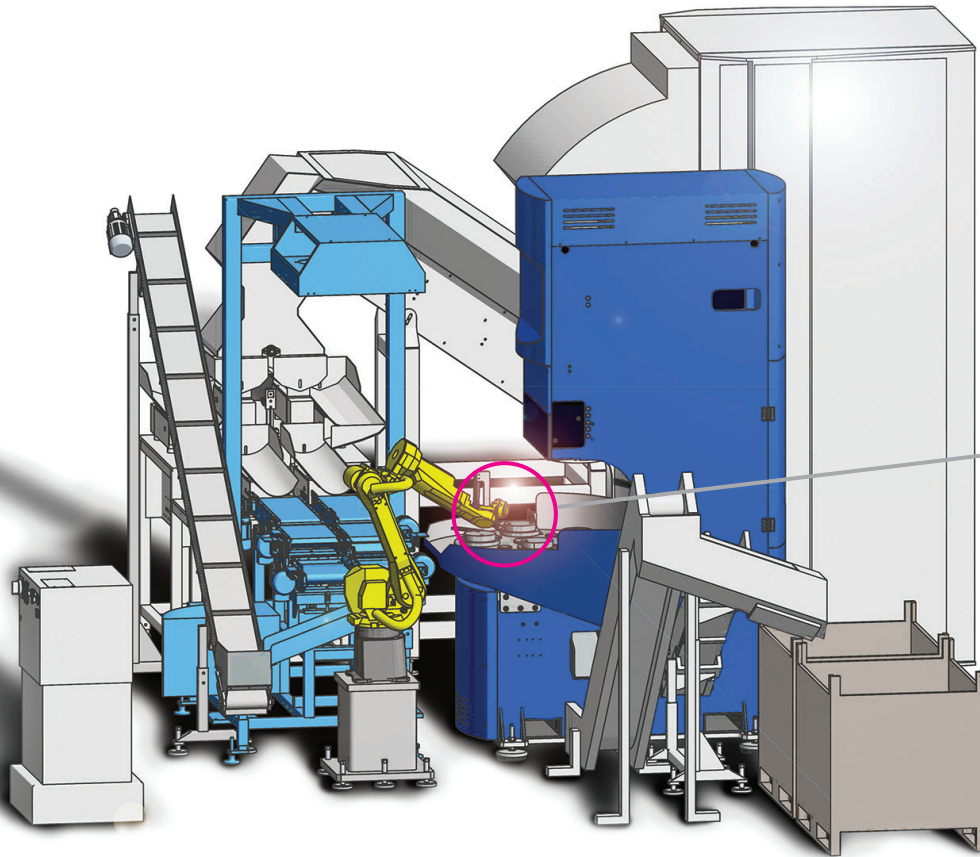

**Systemes de sélection  
et de vision optique avec  
chargement robotisé**

**Presses hydrauliques et/ou  
électriques à chargement automatique**

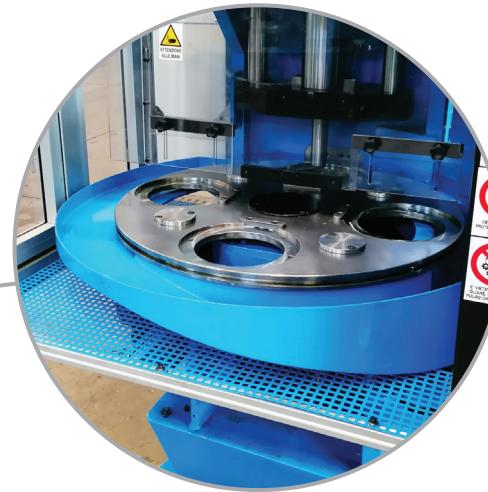

**Ébavurage précise  
et de très haute qualité**







# RESPONSABILITÉ



## Responsabilité environnementale et sociale

Chaque action et chaque projet qu'une entreprise entreprend a toujours des conséquences sur l'environnement dans lequel elle évolue, tant au niveau économique, qu'au niveau social et écologique.

FPM Group a choisi de se comporter de manière responsable, en introduisant des sources d'énergie durables et en mettant en œuvre des politiques inspirées par de solides principes d'éthique et de responsabilité sociale dans la conduite des affaires.



# UN SERVICE APRÈS-VENTE QUALIFIÉ

## Garantie de continuité de fonctionnement des machines

Un vaste stock de pièces détachées géré par plusieurs entrepôts électroniques garantit un redémarrage immédiat de la production en cas de casse ou de panne.

Les programmes de maintenance préventive réduisent également les interventions au minimum, jouant un rôle fondamental pour la rentabilité économique des systèmes de nos clients.

FPM Group propose également un service d'assistance après-vente et/ou d'intervention sur site hautement qualifié, géré par une équipe de techniciens experts.



Assistance électronique  
et assistance à distance



Assistance technique



Assistance mécanique  
et process



Stock de pièces  
de rechange digitalisé



SERVICE



TÉLÉASSISTANCE



FPM Group SpA

Via Statale, 148/150

25011 Calcinato (BS) Italy

Telefono: +39 030 9964736

email: [info@fpmgroup.it](mailto:info@fpmgroup.it)

P.iva: 03534770171

[www.fpmgroup.it](http://www.fpmgroup.it)



[www.fpmpresse.it](http://www.fpmpresse.it)



[www.farmbrass.com](http://www.farmbrass.com)



[www.ftb.it](http://www.ftb.it)



[www.copress.it](http://www.copress.it)